

令和元年度 第66回静岡県東部高等学校秋季バレーボール選手権大会

男子の部

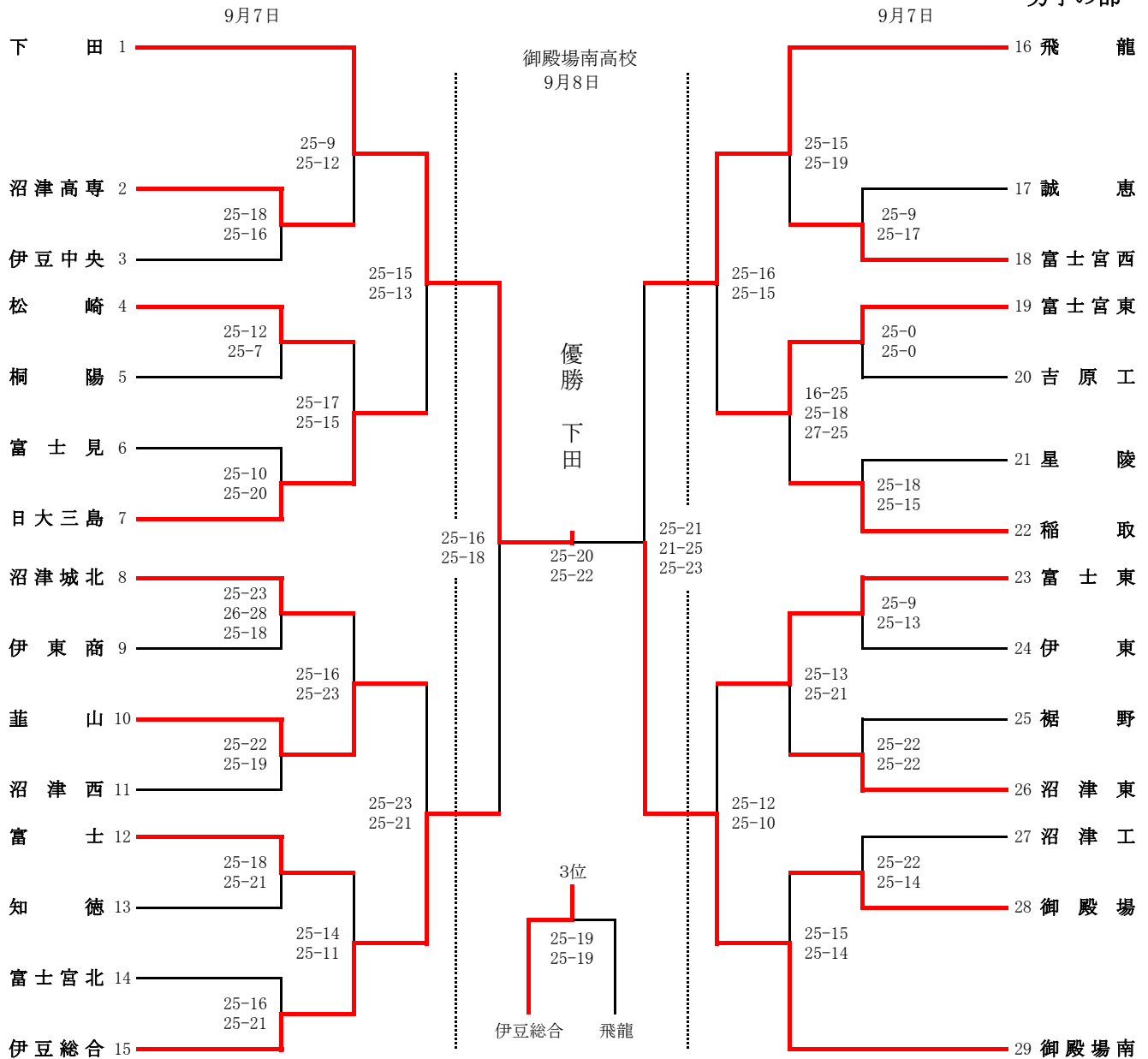

1~7、23~29は 御殿場南高校体育館 8~15、16~22 は沼津城北高校体育館

男子結果

- 1位 (下田)
- 2位 (御殿場南)
- 3位 (伊豆総合)
- 4位 (飛龍)
- 5位 (日大三島)
- 6位 (富士宮東)
- 7位 (葦山)
- 8位 (富士東)
- 9位 (松崎)
- 10位 (沼津東)
- 11位 (沼津城北)
- 12位 (稲取)

御殿場南高校体育館
9月8日

沼津城北高校体育館
9月8日

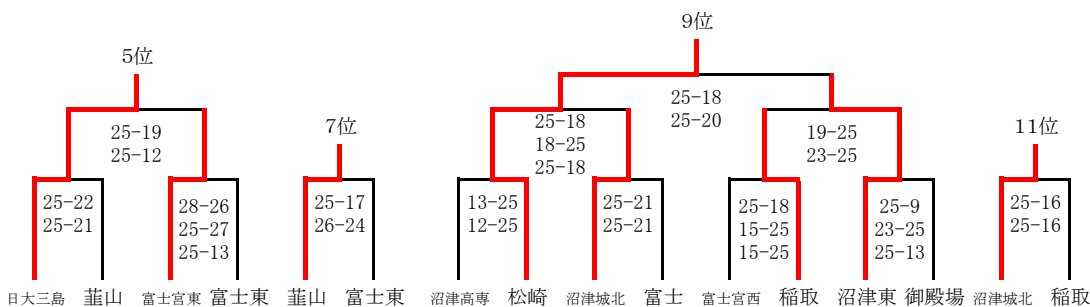

令和元年度 静岡県高等学校東部秋季バレーボール選手権大会(順延分)

開催日 令和元年9月22日

会場 富士宮東高校・小山高等学校・沼津西高等学校

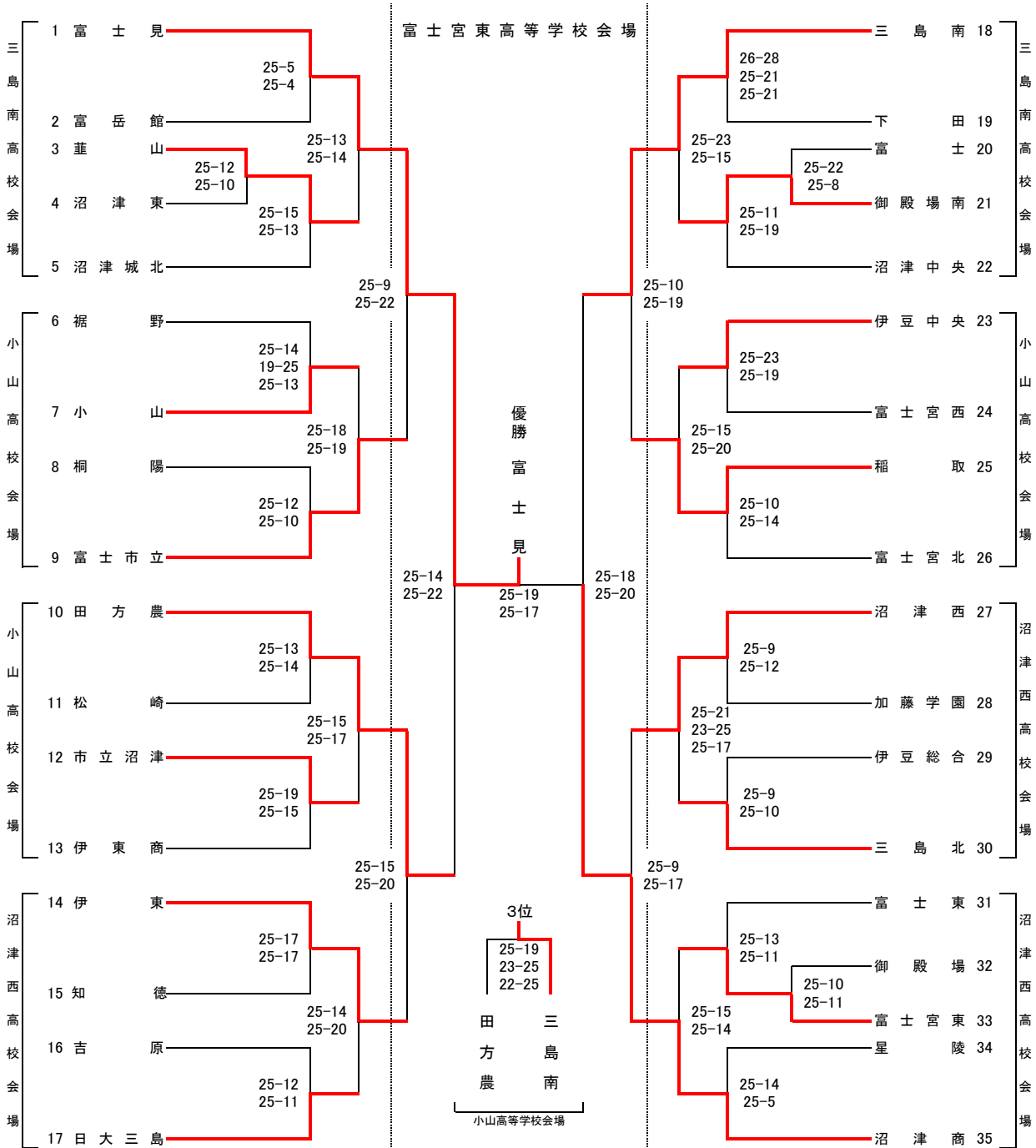

1位	富士見
2位	沼津商
3位	三島南
4位	田方農
5位	沼津西
6位	富士市立
7位	伊東
8位	稲取
9位	三島北
10位	小山
11位	日大三島
12位	伊豆中央

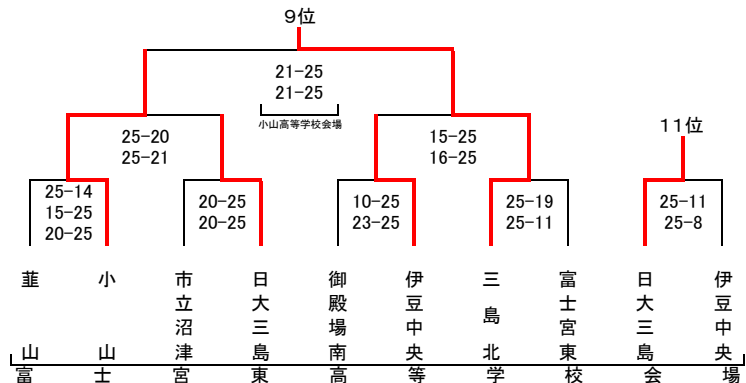
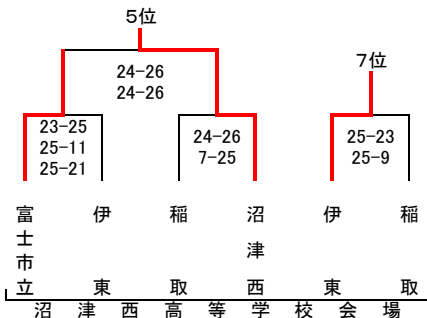

令和元年度 第43回 静岡県中部地区高等学校バレーボール選手権大会

男子 結果

日付 9月7日(土): 静清高校・静岡西高校

9月8日(日): 静清高校

台風15号の影響で暴風警報が発令されたため、順位戦の一部が中止となりました。
そのため、順位・シードについては選手による抽選で決定しました。

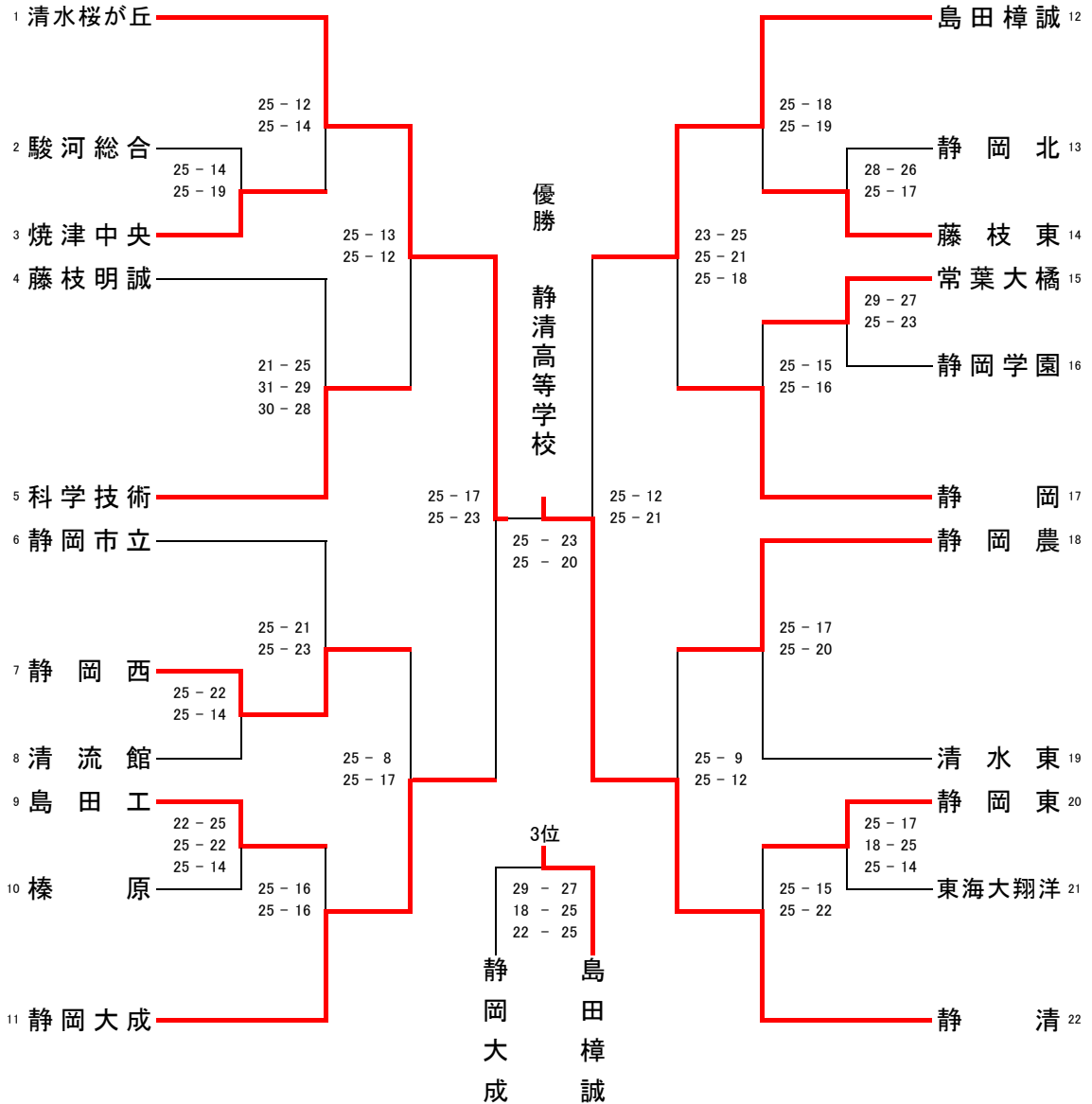

最終結果

優勝	静岡清
第2位	清水桜が丘
第3位	島田樟誠
第4位	静岡大成
第5位	科学技術
第6位	静岡
第7位	静岡農
第8位	静岡西
第9位	静岡東
第10位	静岡市立
第11位	藤枝東

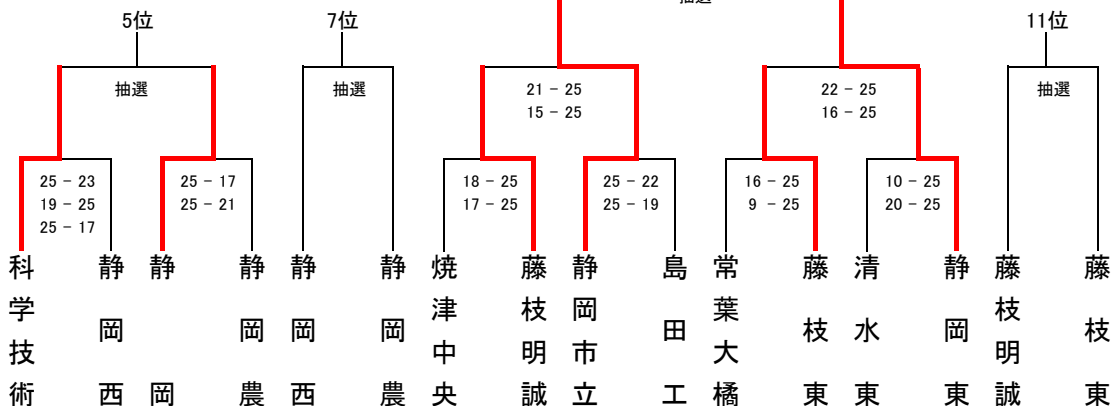

令和元年度 第43回 静岡県中部地区高等学校 バレーボール選手権大会

9月7日(土)
 榛原高校(1~5・14~17・27~35)
 金谷高校(6~13・18~26)
 9月8日(日)
 藤枝順心高校
 (上位順位決定戦・下位順位決定戦)

女子結果

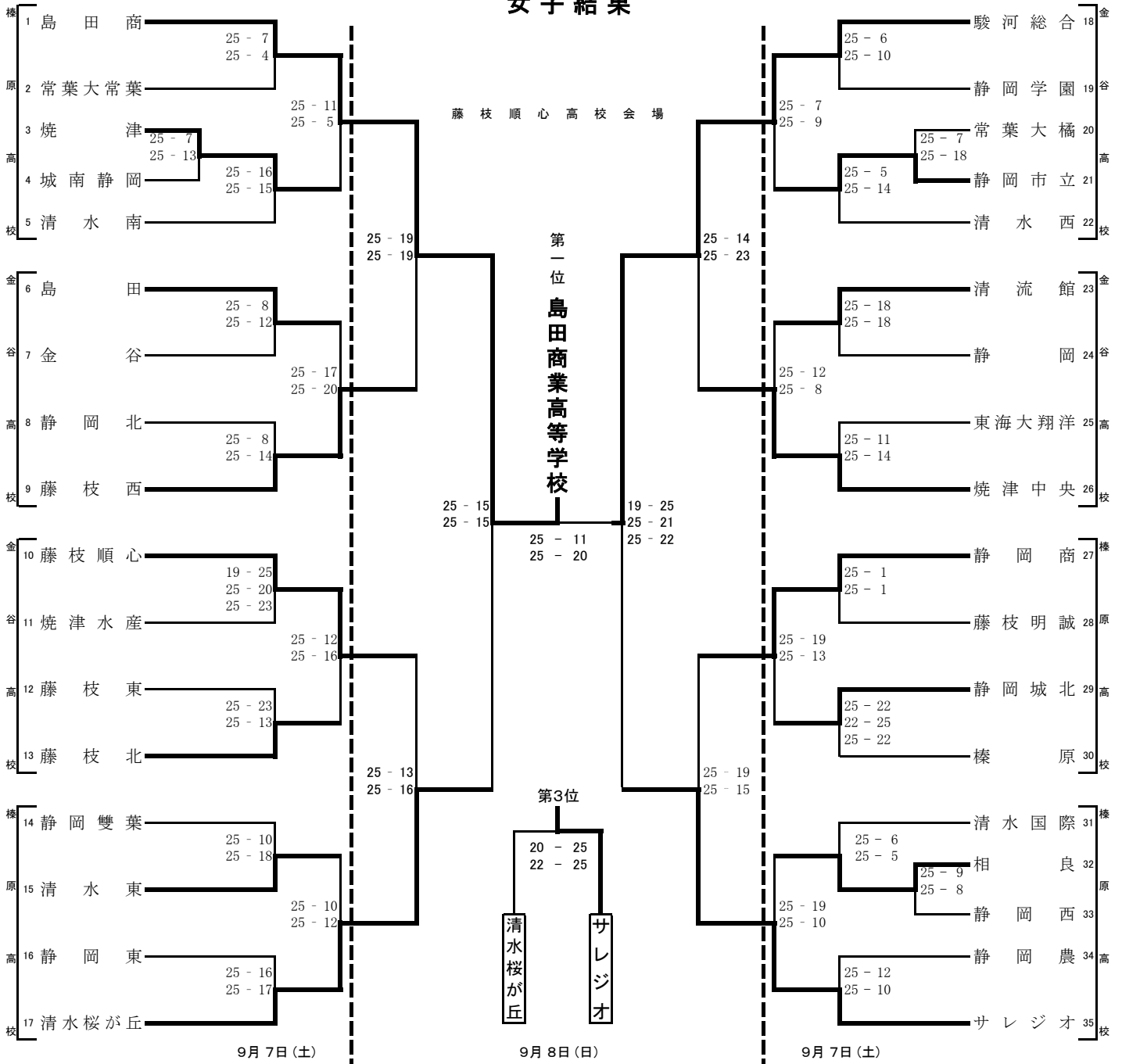

中部地区 順位	
第1位	島田商
第2位	駿河総合
第3位	サレジオ
第4位	清水桜が丘
第5位	藤枝西
第6位	静岡商
第7位	藤枝順心
第8位	焼津中央
第9位	静岡市立
第10位	島田

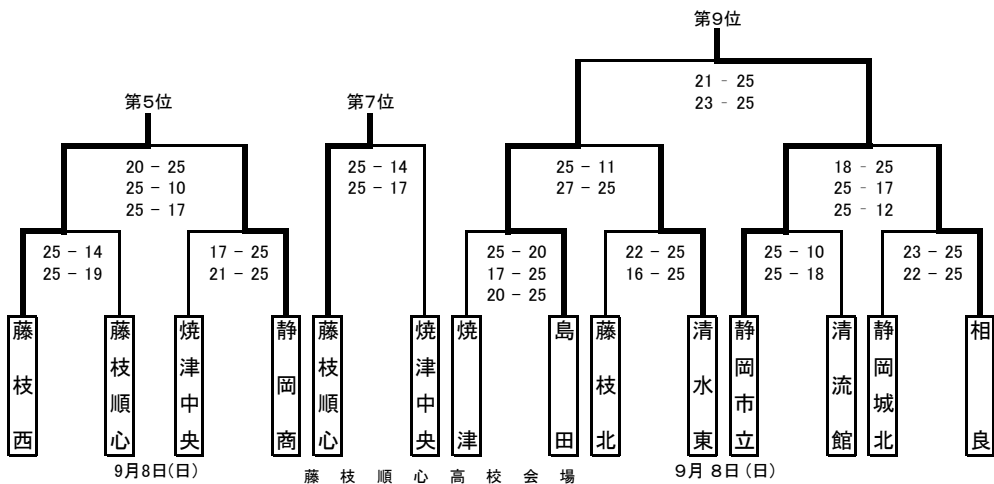

令和元年度 静岡県西部高等学校バレーボール選手権大会

【男子の部】

令和元年9月7日(土),8日(日) 浜松工業高等学校・浜松商業高等学校

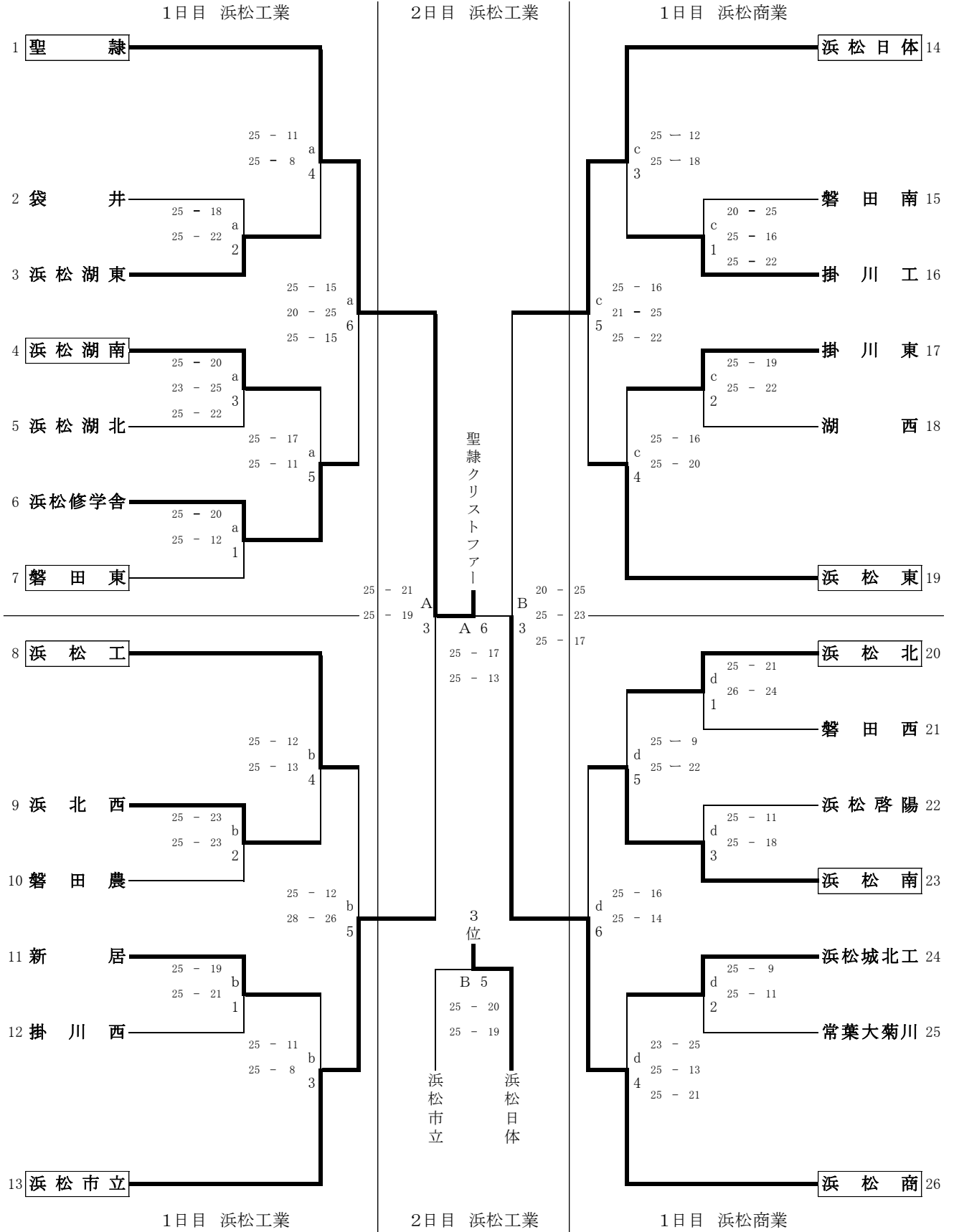

5～8位決定トーナメント戦

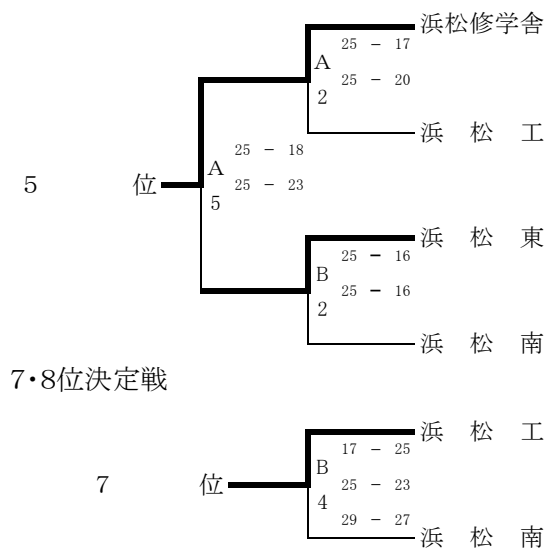

1位	聖隷
2位	浜松商
3位	浜松日体
4位	浜松市立
5位	浜松修学舎
6位	浜松東

9,10位決定トーナメント戦(敗者復活戦)

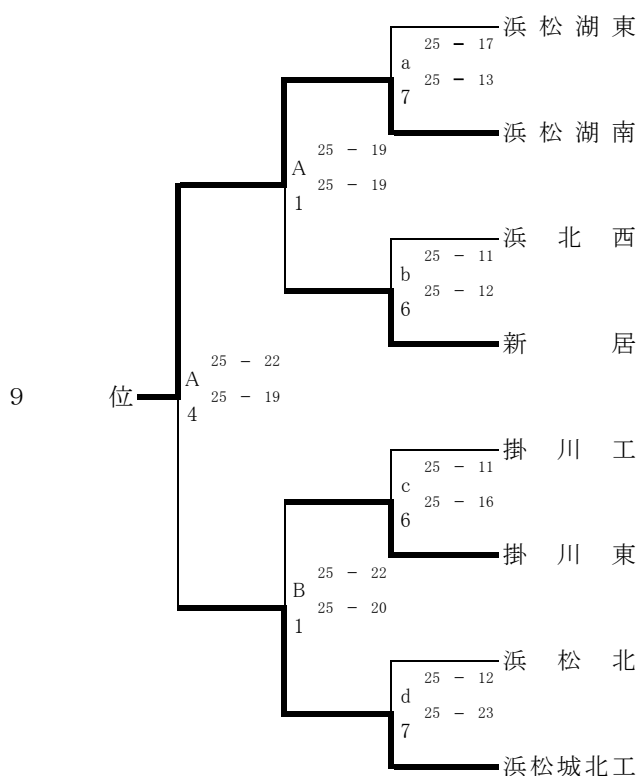

7位	浜松工
8位	浜松南
9位	浜松湖南
10位	浜松城北工

日時： 令和元年9月7日(土),8日(日)

会場： 1日目…浜松工業(a, bコート)
浜松商業(c, dコート)
2日目…浜松工業(A, Bコート)

日程： 駐車場開門 7:30
開館 8:00 代表者会議 8:30
開会式 9:00 試合開始 9:10

会場	浜松工業1日目	浜松商業1日目	浜松工業2日目
総務	稲葉三・刑部	黒田・北脇	黒田・稲葉三
競技	増田・風間	藤田裕	増田・藤田裕・風間
審判	中川	久野	中川・久野
会場	榊原	稲葉勉	榊原

※今大会は第1日目に3回戦まで行い、第2日目に1～10位決定戦を同一会場で行います。
※チーム名板を必ず持参してください。またゴミの始末は各チームで責任を持って行って下さい。

※敷地内は、会場によっては駐車券がないと駐車できません。

※右記のホームページで結果を確認することができます。 <http://homepage3.nifty.com/h-kage/>

令和元年度

静岡県西部高等学校バレーボール選手権大会

(女子の部)

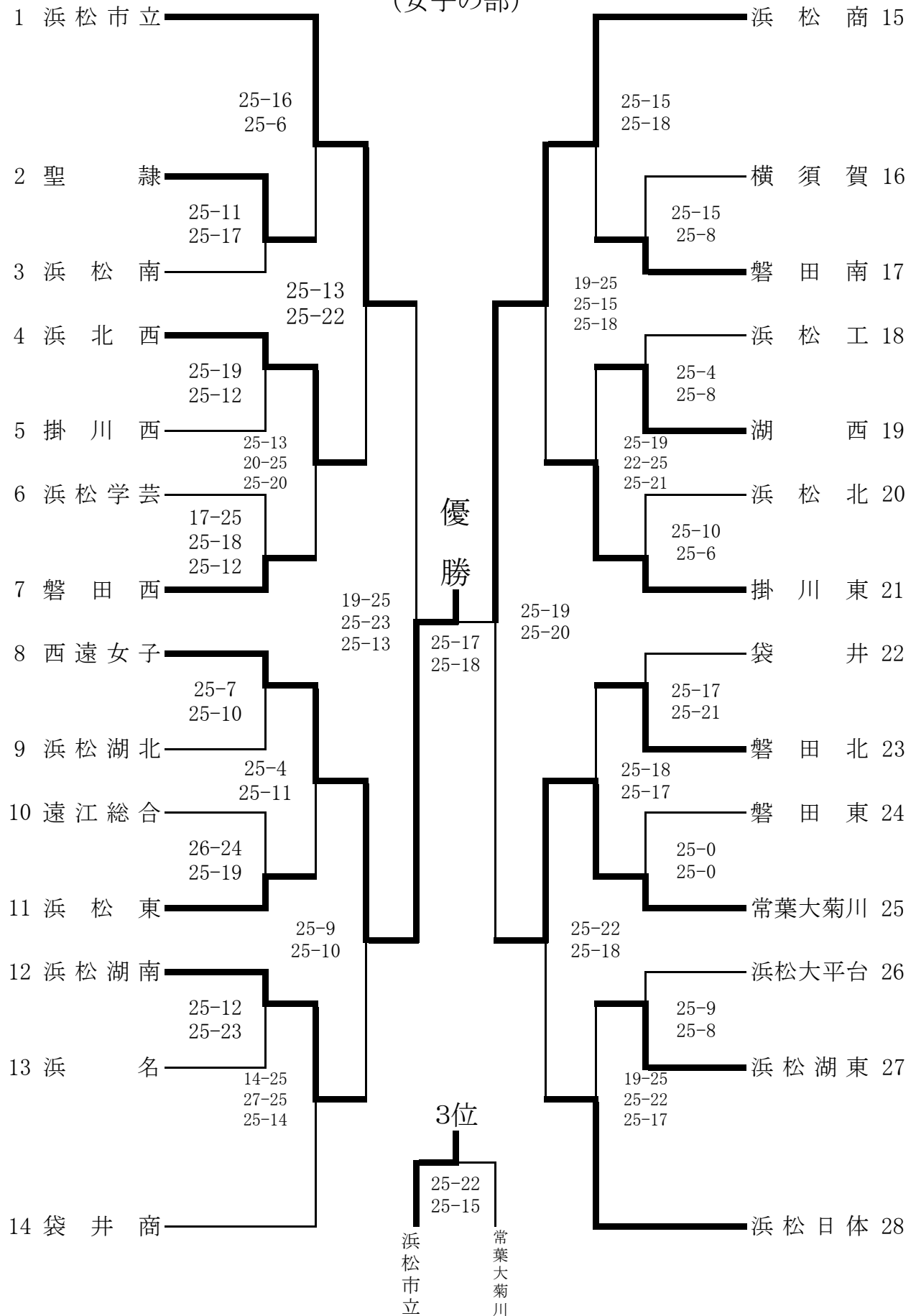

【順位】

- 1位 西遠女子
- 2位 浜松商
- 3位 浜松市立
- 4位 常葉大菊川
- 5位 浜北西
- 6位 掛川東
- 7位 浜松湖南
- 8位 浜松日体
- 9位 袋井商
- 10位 磐田北

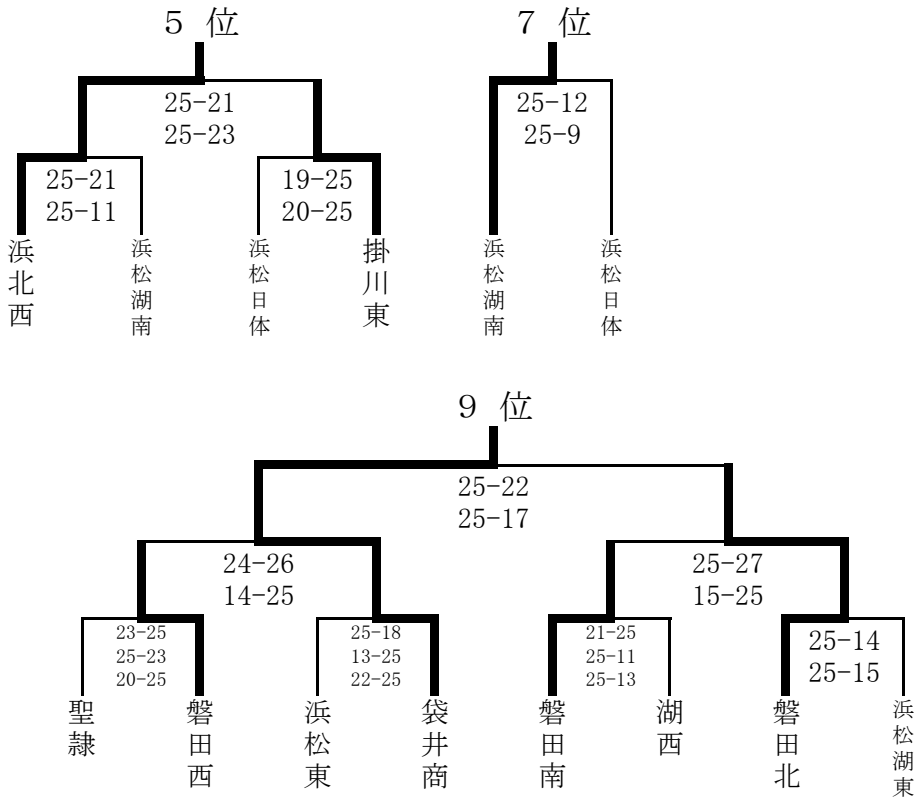

	9月7日(土)		9月8日(日)	
会場校	袋井商	掛川東	袋井商	掛川東
コート	a d	b c	A・B	C・D
チーム	1~14		15~28	
総務	外山・山本	上田・深井		
競技	土田・西尾義	濱口・松井真		
審判	宮野・新井	深井・蔵原		
会場	杉本	佐久間		

【日程】

- 7 : 4 5 駐車場開場
 - 8 : 3 0 フロア開場
 - 9 : 0 0 スパイク
 - 9 : 2 0 サーブ
 - 9 : 3 0 開会式
- ※ いつもより30分開始が遅いため、
ご注意ください。
- 9 : 0 0 代表者会議
- 開会式終了後、試合開始